

Aluminium-T-Nutenteller



PT 25
Ø 250 mm



PT 25
Ø 350 mm
(Abb.: Optional gold eloxiert)



PT 25 x 375
Ø 600 mm



PT 25 x 375
Ø 750 mm
(Abb.: Optional gold eloxiert)

Merkmale

- Universelle Präzisions-, Aufspann- und Bearbeitungsfläche
- Für rotierende Anwendungen
- Aluminium eloxiert
- Beidseitig plangefräst
- T-Nuten im Raster 25 mm für isel-T-Nutensteine und Gleitmuttern M6
- Mit Ablaufrinne für geringe Flüssigkeitsmengen
- Bei allen Maschinen einsetzbar
- Dickwandig und äußerst formstabil
- Sehr leicht und formschön

Optionen

- Vielseitiges Zubehör, z.B. Anschlagsschiene, T-Nutenspannvorrichtungen, isel-Vakuumsauger (Vakufit), Schraubstock
- Verschleißfeste ultraharte Oberfläche (hartcoatiert)
- Befestigungsbohrungen nach Kundenwunsch
- Andere Abmessungen auf Anfrage
- Gold eloxiert

Maßzeichnungen

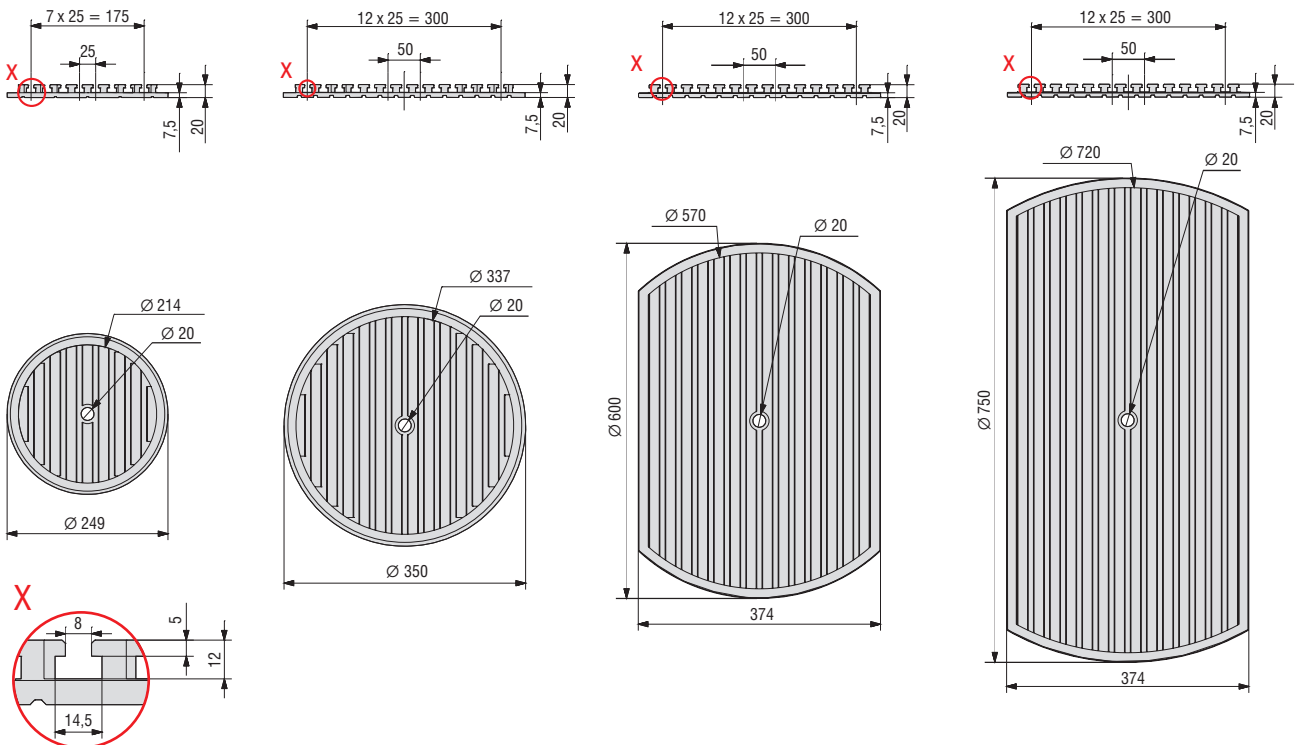

Artikel-Nummern

PT 25, Ø 250 mm
Art.-Nr. **269052 0250**

PT 25, Ø 350 mm
Art.-Nr. **269052 0350**

PT 25 x 375, Ø 600 mm
Art.-Nr. **269052 0550**

PT 25 x 375, Ø 750 mm
Art.-Nr. **269052 0750**

Technische Änderungen vorbehalten.